

— T R U N D L E —

L I T G I G O G N E

Assembly Instructions

Instructions de montage

Montageanleitung

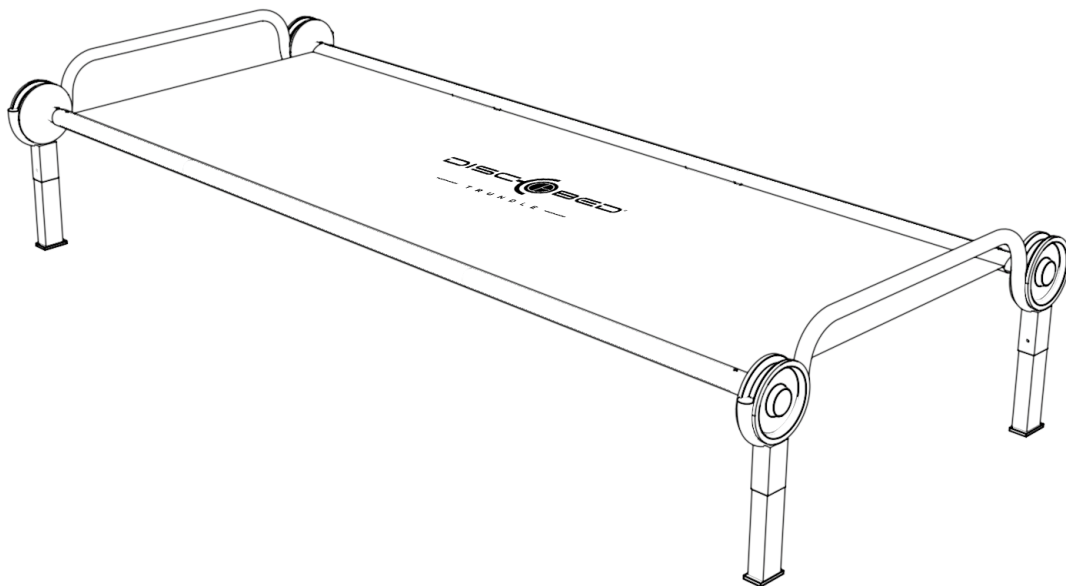



IMPORTANT INFORMATION CONCERNING THIS PRODUCT TO PREVENT SERIOUS OR FATAL INJURIES

Keep these instructions for future reference

1. Read carefully and fully understand the manufacturer's assembly.
2. Care and special attention should be used where a warning is indicated.
3. One person only per cot.
4. Use the cot as intended. DO NOT bunk this product.
5. Ensure that the 5 point check list is followed prior to each use of the cot.
6. Openings in and between cot parts can entrap head and neck of small children.
7. DO NOT allow horseplay on or under the cot. NO jumping on the product. This product is not a toy.
8. DO NOT use substitute parts. Contact the manufacturer or dealer for replacement parts. The use of a guard rail is not required with this product.
9. Metal parts could have sharp, pointed or jagged edges. Remove these with a file or an emery board. Children must not be allowed to suck any metal part of this product.
10. Children should use this product under adult supervision.
11. Maximum weight tolerance is 500lbs per single cot.
12. **STRANGULATION HAZARD** – Never attach or hang items to any part of the cot that are not designed for use with the cot; example, but not limited to, hooks, belts and jump ropes.

INFORMATIONS IMPORTANTES CONCERNANT CE PRODUIT POUR PRÉVENIR DES BLESSURES SÉVÈRES OU MORTELLE

Garder ces instructions à titre de référence

1. Lire avec attention afin de bien comprendre les instructions de montage du fabricant.
2. Des précautions et une attention particulière doivent être utilisées lorsqu'un avertissement est indiqué.
3. 1 personne par étage.
4. Utilisez les lits comme prévu. NE PAS utiliser comme couchette.
5. Assurez-vous que la liste de contrôle en 5 points soit respectée avant d'utiliser les lits superposés.
6. La tête et le cou des petits enfants peuvent rester coincés dans les ouvertures dans et entre les lits.
7. NE PAS autoriser les jeux sur ou sous les lits superposés. NE PAS sauter sur le produit. Ce produit N'EST PAS un jouet.
8. NE PAS utiliser des pièces de remplacement. Contactez le fabricant ou le détaillant pour des pièces de rechange. Il n'est pas nécessaire d'utiliser une barrière de sécurité avec ce produit.
9. Les pièces métalliques peuvent avoir des bords tranchants, pointus ou irréguliers. Enlevez-les à l'aide d'une lime. Ne pas laisser les enfants sucer les parties métalliques de ce produit.
10. Les enfants doivent utiliser ce produit sous la surveillance d'adultes.
11. Le poids maximal par lit est de 227kg et 454kg.
12. **DANGER D'ÉTRANGLEMENT** - Ne jamais attacher ou suspendre des objets qui ne sont pas spécifiquement conçus pour être utilisés

Before building scan QR code
Scannez le Code QR avant le montage
Scannen Sie den Code vor der Montage



or visit <http://www.discobed.com/v/c/> and watch assembly video
Ou visitez <http://www.discobed.com/v/c/> et regardez la vidéo le montage
Oder besuchen Sie <http://www.discobed.com/v/c/> und sehen Sie sich das Montagevideo an.

WICHTIGE WARNHINWEISE ZU DIESEM PRODUKT UM GEFÄHRLICHE UND TÖDLICHE VERLETZUNGEN ZU VERMEIDEN

Bitte bewahren Sie diese Montageanleitung für den späteren Gebrauch auf

1. Lesen Sie die Anleitung sorgfältig und befolgen Sie die Anweisungen.
2. Bitte seien Sie besonders achtsam bei den Stellen, die mit einem Warnzeichen versehen sind.
3. Pro Bett ist nur eine Person erlaubt.
4. Nutzen Sie das Bett, wie es beschrieben ist. Dieses Bett ist NICHT stapelbar.
5. Stellen Sie vor jedem Gebrauch sicher, dass Sie sich an die 5-Punkte Checkliste halten.
6. In Öffnungen zwischen den Teilen des Betts können sich Kopf und Hals von kleinen Kindern verfangen.
7. Erlauben Sie kein Herumtollen oder Unfug auf oder unter dem Bett. Springen auf dem Bett ist nicht gestattet. Dieses Produkt ist kein Spielzeug.
8. Verwenden Sie keine Ersatzteile. Kontaktieren Sie den Hersteller oder Händler für die entsprechenden Ersatzteile. Eine Seitensicherung ist für dieses Produkt nicht notwendig.
9. Metallteile können scharfe, spitze oder schroffe Kanten haben. Entfernen Sie diese mithilfe einer Feile. Kindern darf es nicht erlaubt sein, Metallteile in den Mund zu nehmen.
10. Kinder sollten dieses Produkt nur unter Aufsicht Erwachsener benutzen.
11. Die maximale Gewichtsbelastung beträgt 227 kg pro Bett.
12. **STRANGULATIONSGEFAHR:** Befestigen Sie niemals Gegenstände am Bett oder Etagenbett, die nicht vom Hersteller dafür vorgesehen wurden. Beispiele für Gegenstände, die Sie nicht am Bett befestigen dürfen, sind unter anderem Haken, Gürtel oder Seile. avec ces lits; par exemple, crochets, sangles, ceintures, cordes à danser, etc.

PARTS PIÈCES TEILE

1x Sleeping Mat
1x Matelas
1x Matte

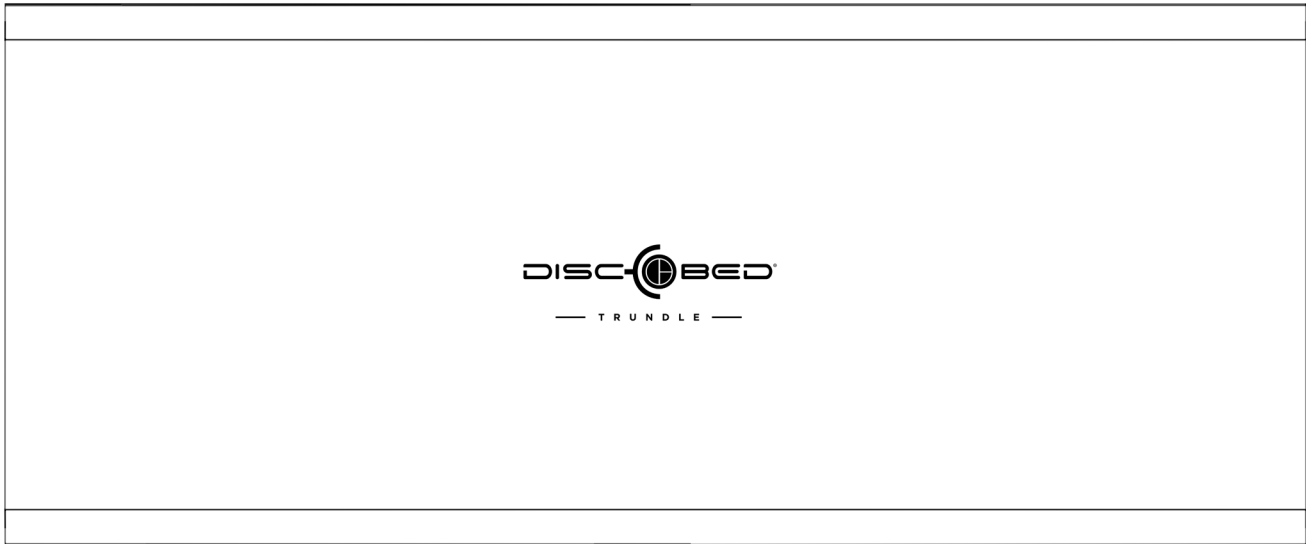

2x End Frames
2x Cadres d'extrémité
2x Rahmen



4x Leg Extensions
4x Rallonges des jambes
4x Beinverlängerungen



4x Discs
4x Disques
4 x Discs



4x Foot Plugs
4x Bouchons de pied
4 x Fußpfropfen



2x Straight Side Rails / 2x Barres latérales droites
2x gerade Seitenstangen



4x Swaged Side Rails / 4x Barres latérales embouties
4 x gestauchte Seitenstangen



STEP 1. SECURING DISC TO SWAGED SIDE RAIL
ÉTAPE 1. FIXEZ LE DISQUE À LA BARRE LATÉRALE EMBOUTIE
SCHRITT 1. EINRASTEN DER DISC AN DER GESTAUCHTEN SEITENSTANGE

- 1.1. Holding swaged rail, press pin (A) down and hold.
 1.1. En tenant la barre emboutie, appuyez et maintenez la tige. (A)
 1.1. Halten Sie die gestauchte Seitenstange, drücken Sie auf Pin (A) und halten ihn gedrückt.

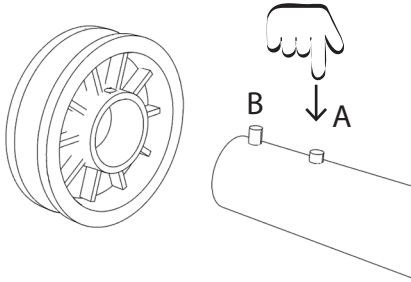

- 1.2. Line up pin (B) with hole in disc, insert rail into disc. Let pin (A) go.
 1.2. Alignez la tige (B) avec le trou dans le disque, insérez la barre dans le disque. Relâchez la tige (A).
 1.2. Schieben Sie die Disc auf die Seitenstange, sodass Pin (B) mit dem Loch in der Disc einrasten kann. Lassen Sie Pin (A) los.

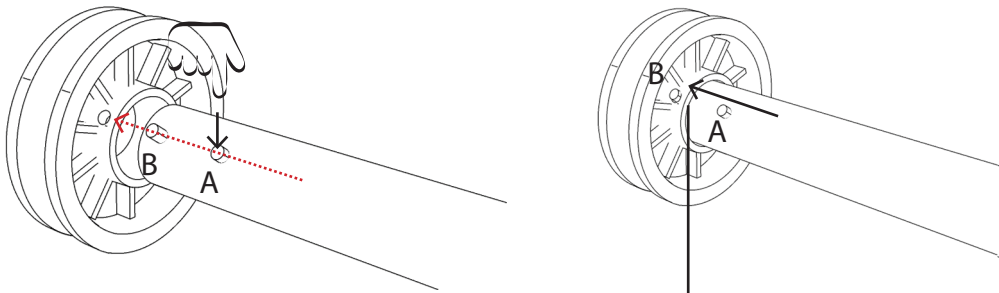

Pin (B) is only securely locked in when you hear a 'click' sound. Make sure pin (B) has popped up before moving on.

La tige (B) est uniquement bloquée de façon sûre quand vous entendez un "clic". Assurez-vous que la tige (B) a surgi avant de passer à l'étape suivante.

Pin (B) ist nur sicher eingerastet, wenn Sie ein „Klick“-Geräusch hören. Stellen Sie sicher, dass Pin (B) herausgekommen ist, bevor Sie weitermachen.

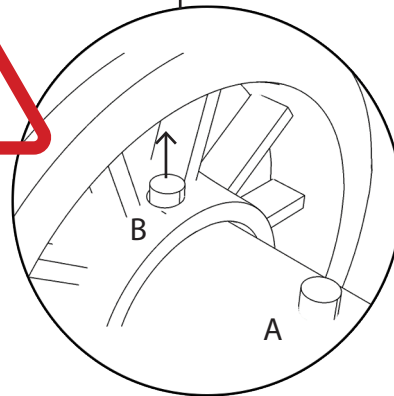

- 1.3. Repeat steps 1.1 and 1.2 with each of the swaged side rails.
 1.3. Répétez les étapes 1.1 et 1.2 avec chaque barre latérale emboutie.
 1.3. Wiederholen Sie die Schritte 1.1 und 1.2. für alle 4 gestauchten Seitenstangen.

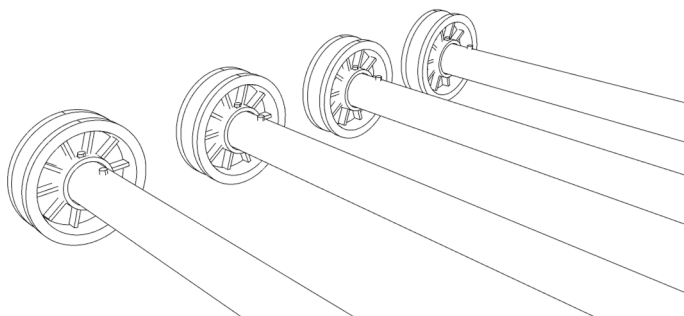

4x

STEP 2. CONNECTING SWAGED SIDE RAIL TO STRAIGHT SIDE RAIL
ÉTAPE 2. RACCORDEZ LA BARRE LATÉRALE EMBOUTIE À LA BARRE LATÉRALE DROITE
SCHRITT 2. VERBINDEN DER GESTAUCHTEN UND GERADEN SEITENSTANGEN

- 2.1. Attach a swaged side rail (completed in step 1) to a straight rail.
- 2.1. Attachez une barre latérale emboutie (voir étape 1) à une barre droite.
- 2.1. Stecken Sie eine gestauchte Seitenstange (wie in Schritt 1 fertiggestellt) in eine gerade Seitenstange

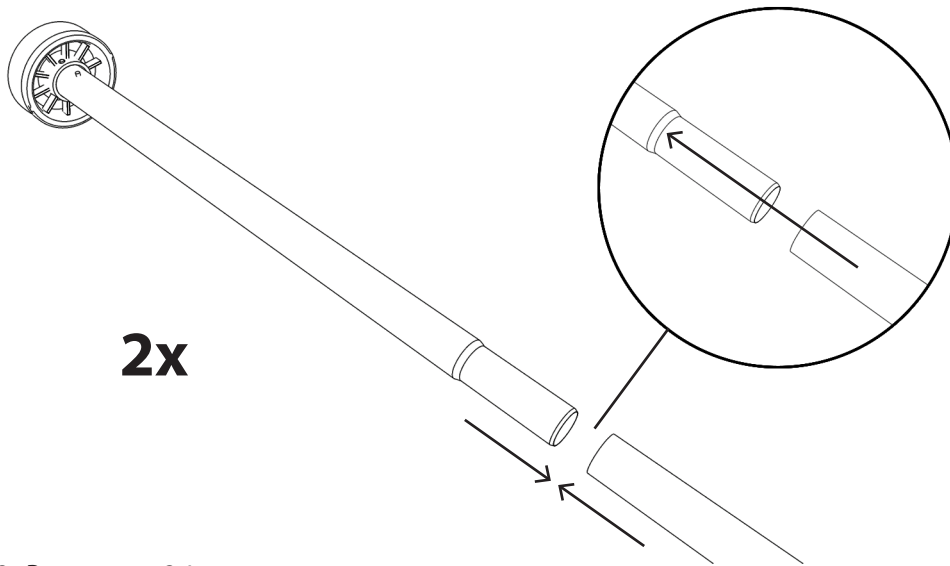

Make sure they slide into one another completely.

Assurez-vous que les barres soient complètement enfoncées l'une dans l'autre.

Stellen Sie sicher, dass die beiden Stangen komplett ineinanderstecken.

- 2.2. Repeat step 2.1.
- 2.2. Répétez étape 2.1 deux fois.
- 2.1. Wiederholen Sie Schritt 2.1.

STEP 3. ATTACHING SLEEPING MAT TO SIDE RAILS
ÉTAPE 3. ATTACHEZ LE MATELAS AUX BARRES LATÉRALES
SCHRITT 3. DIE MATTE AUF DIE SEITENSTANGE AUFZIEHEN

- 3.1. Open up sleeping mat with the correct (logo) side up.
 - 3.2. At one end, slide the 2 rails (completed in step 2) into the sleeves of the mat.
 - 3.3. On the other end slide the remaining 2 rails (completed in step 1) into the sleeves of the mat.
- 3.1. Dépliez le matelas avec le bon côté sur le dessus (logo).
- 3.2. À une extrémité du matelas, faites glisser les 2 barres (montées à l'étape 2) dans les manchons.
- 3.3. À l'autre extrémité faites glisser les 2 autres barres (montées à l'étape 1) dans les manchons.
- 3.1. Breiten Sie die Matte aus, mit der korrekten Seite (mit dem Logo) nach oben.
- 3.2. Schieben Sie die Seitenstangen (fertiggestellt in Schritt 2) an einem Ende der Matte in die dafür vorgesehenen Öffnungen an den Mattenseiten.
- 3.3. Schieben Sie am anderen Ende der Matte die beiden gestauchten Seitenstangen (fertiggestellt in Schritt 1) in die an der Matte dafür vorgesehenen Öffnungen.

Make sure that the rails slide into one another completely. Do this by running your fingers over the side rails where the connections are. It should feel smooth to the touch.

Assurez-vous que les barres soient complètement enfoncées l'une dans l'autre. Vous pouvez vérifier en passant vos doigts au-dessus des jonctions, elles devraient être lisses au touché.

Stellen Sie sicher, dass die Seitenstangen vollständig ineinanderstecken. Kontrollieren Sie dies, indem Sie mit Ihren Fingern über die Verbindungsstelle fahren; hier darf keine Lücke sein.

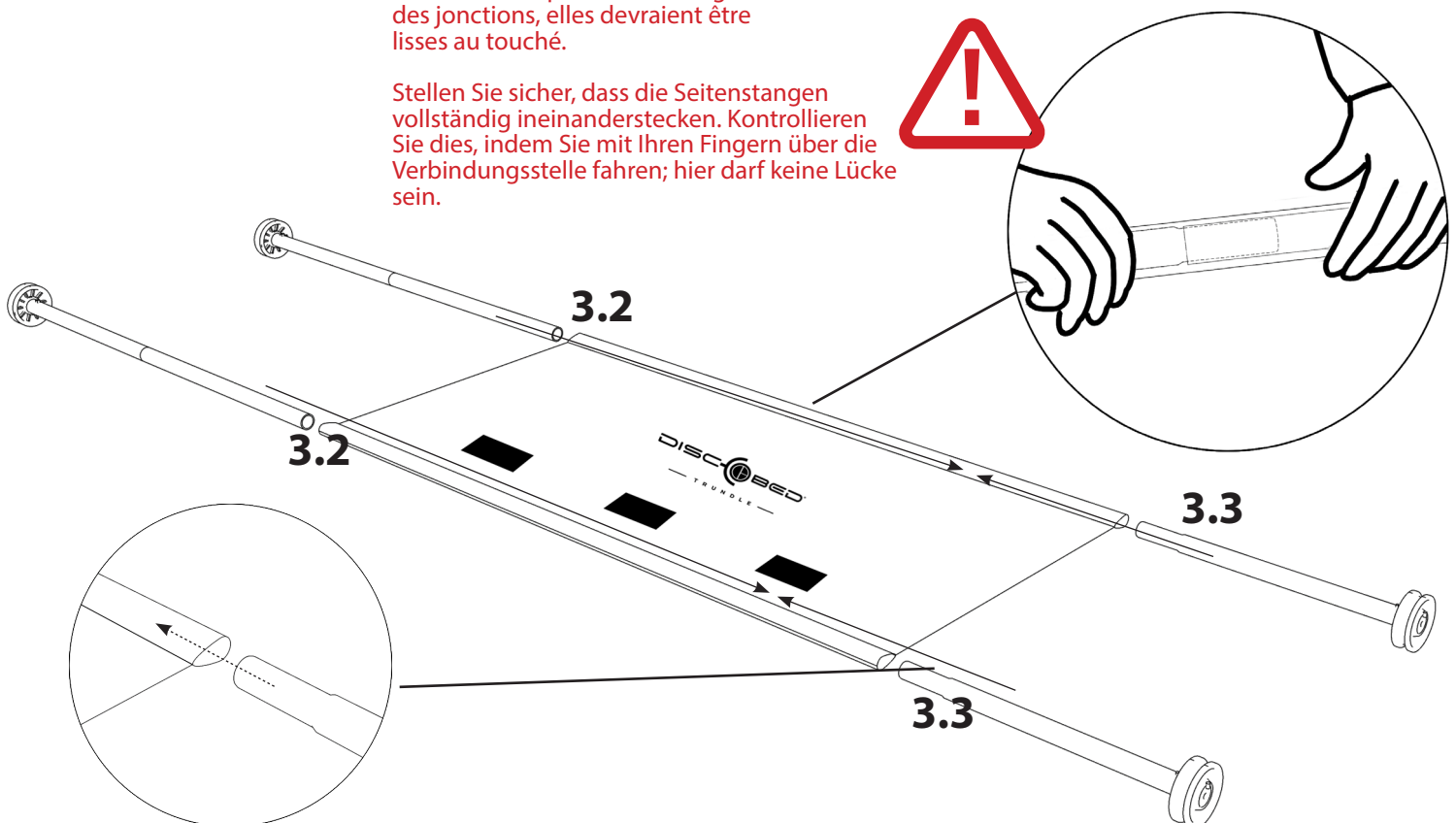

STEP 4. SECURING EACH DISC INTO THE END FRAME ÉTAPE 4. FIXEZ CHAQUE DISQUE DANS LE CADRE D'EXTRÉMITÉ SCHRITT 4. DIE DISC IN DEN RAHMEN SICHERN

- 4.1. Make sure pin (A) is visible, is not covered by the sleeping mat and is facing inwards. Check all four bed posts (see diag. 4.1).
 - 4.2. Loosely place each disc into the loop of the bed end frame, ensure your fingers are not in the way and firmly push down on the side rail (see diag. 4.2).
 - 4.3. Make sure the disc fits completely into the bed end frame (see diag. 4.3).
 - 4.4. Repeat steps 4.1, 4.2 and 4.3 on each bed post.
-
- 4.1. Assurez-vous que la tige (A) soit visible et non couverte par le matelas et est tournée vers l'intérieur. Vérifiez les 4 extrémités du lit (voir schéma 4.1).
 - 4.2. Placez chaque disque, sans serrez, dans la boucle du cadre d'extrémité, prenez garde à vos doigts et enfoncez fermement la barre latérale (voir schéma 4.2).
 - 4.3. Assurez-vous que le disque soit parfaitement ajusté au cadre de lit (voir schéma 4.3).
 - 4.4. Répétez les étapes 4.1, 4.2 et 4.3 à chaque extrémité du lit.
-
- 4.1. Stellen Sie sicher, dass Pin (A) sichtbar ist, nach innen zeigt und nicht von der Matte verdeckt wird. Kontrollieren Sie alle vier Stellen wie im Bild 4.1. anbei.
 - 4.2. Platzieren Sie alle 4 Discs locker in den dafür vorgesehenen Rundungen im Rahmen. Achten Sie darauf, dass Sie Ihre Finger nicht einklemmen und drücken Sie an allen vier Eckpunkten die Seitenstangen fest hinunter, sodass die Discs fest im Rahmen sitzen. (Siehe Bild 4.2.)
 - 4.3. Stellen Sie sicher, dass alle vier Discs fest im Rahmen sitzen. (Siehe Bild 4.3)
 - 4.4. Wiederholen Sie die Schritte 4.1, 4.2. und 4.3 an allen Eckpunkten des Betts.

Diagram 4.1
Schéma 4.1
Diag. 4.1

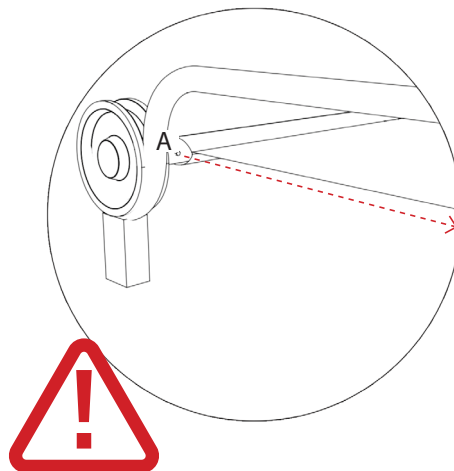

Make sure pin (A) is facing inwards
and not covered by sleeping mat.

Assurez-vous que la tige (A) soit tournée
vers l'intérieur et non couverte par le
matelas.

Stellen Sie sicher, dass Pin (A) nach innen
zeigt und nicht von der Matte verdeckt
wird.

Diagram 4.2
Schéma 4.2
Diag. 4.2

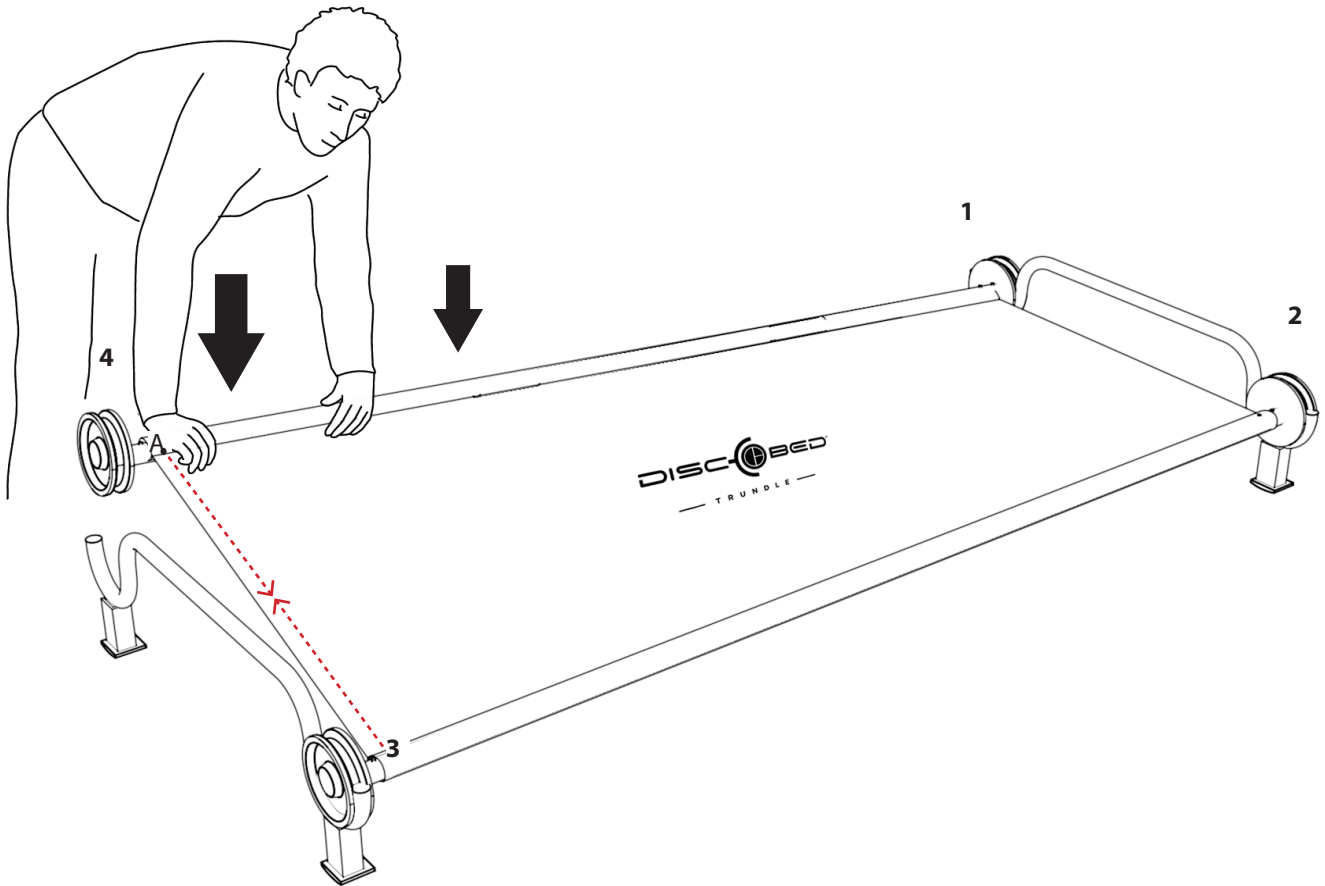

Diagram 4.3
Schéma 4.3
Diag. 4.3



Pinch hazard

Danger de se faire pincer

Quetschgefahr!

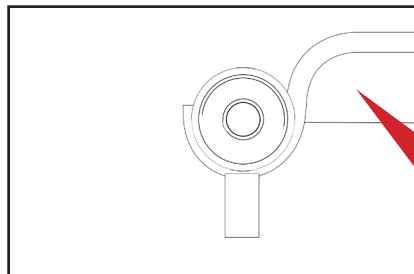
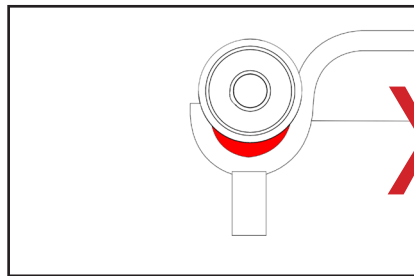

STEP 5. REMOVE FOOT PLUGS
ÉTAPE 5. ENLEVEZ LES BOUCHONS DE PIED
SCHRITT 5. ENTFERNEN SIE DIE FUßPFROPFEN.

- 5.1. Remove the 4 foot plugs from the Trundle end frame.
- 5.1. Enlevez les 4 bouchons de pied du cadre d'extrémité.
- 5.1. Entfernen Sie die 4 Fußpfropfen vom geraden Rahmen.

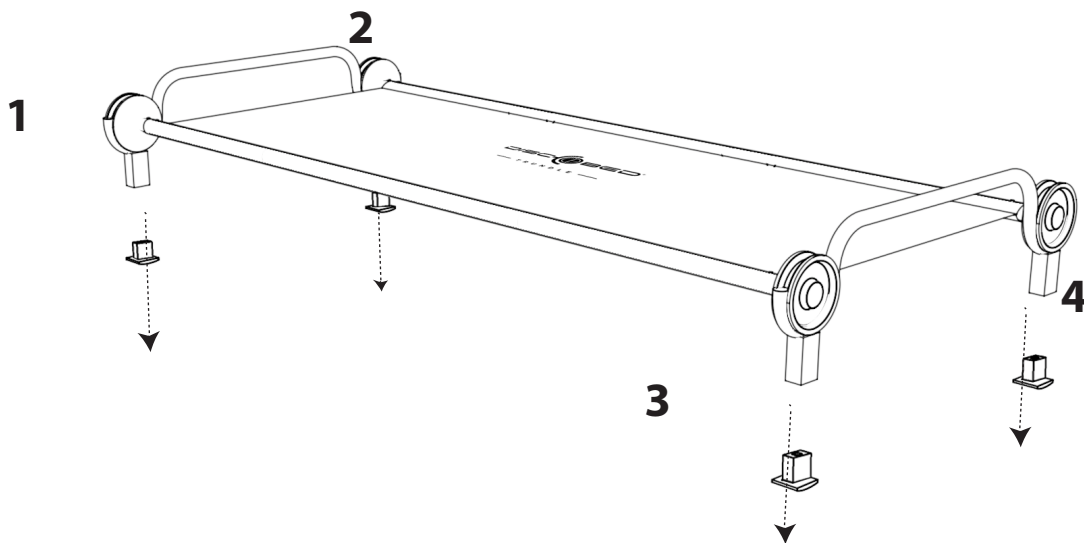

STEP 6. ATTACH LEG EXTENSIONS TO BED END FRAME
ÉTAPE 6. ATTACHEZ LES RALLONGES DES JAMBES À L'EXTRÉMITÉ DU CADRE
SCHRITT 6. BEFESTIGEN SIE DIE BEINVERLÄNGERUNGEN AN DEN BEINEN DES RAHMENS.

- 6.1. Press pin (A) down on leg extension and hold.
 6.1. Appuyez sur la tige (A) sur la rallonge de jambe et maintenez.
 6.1 Drücken Sie Pin (A) am Beinverlängerungsstück nach unten und halten Sie ihn gedrückt.

- 6.2. Line pin (A) with hole in leg of trundle frame. Insert adapter into leg. Let pin (A) go.
 6.2. Alignez la tige (A) avec le trou dans la jambe du cadre du lit gigogne. Insérez l'adaptateur dans la jambe. Relâchez la tige (A).
 6.2 Stecken Sie das Beinverlängerungsstück so in das Bein des geraden Rahmens, dass Pin (A) in einer Linie liegt mit dem Loch an der Seite des Beins. Lassen Sie Pin A los, sodass er in das Loch einrastet.

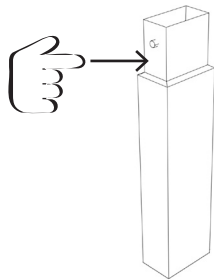

Pin is only securely locked in when you hear a 'click' sound. Make sure pin has popped up before moving on.

La tige est bloquée de façon sûre quand vous entendez le 'clic'. Assurez-vous que la tige soit remontée avant de passer à l'étape suivante.

Der Pin A ist nur dann sicher eingerastet, wenn Sie ein Klick-Geräusch hören. Stellen Sie sicher, dass der Pin herausgekommen ist, bevor Sie fortfahren.

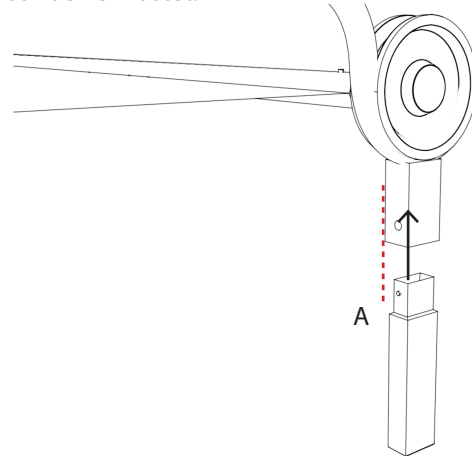

- 6.3. Repeat steps 6.1 and 6.2 on remaining legs.
 6.3. Répétez les étapes 6.1. et 6.2. sur les jambes restantes du lit.
 2.3. Wiederholen Sie die Schritte 2.1 und 2.3. an den verbleibenden Beinen.

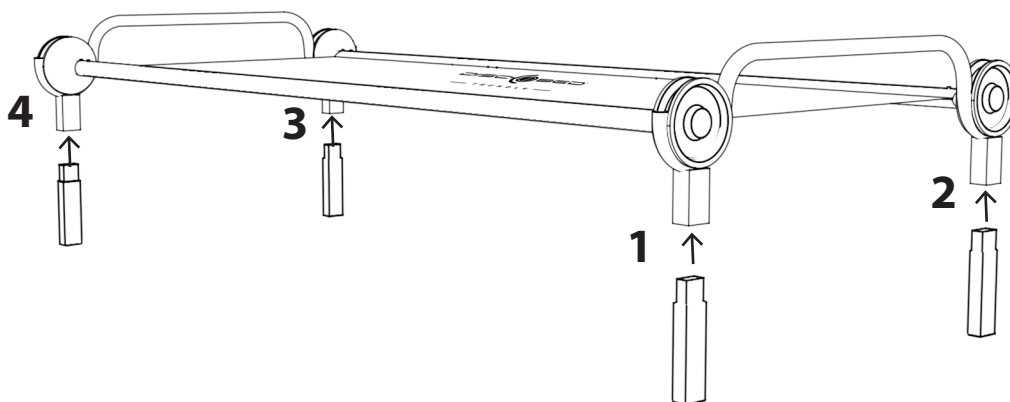

STEP 7. INSERT FOOT PLUGS INTO LEG EXTENSIONS
ÉTAPE 7. INSÉREZ LES BOUCHONS DE PIED DANS LES RALLONGES DE JAMBES
SCHRITT 7. FUSSPFROPFEN AN DEN BEINVERLÄNGERUNGEN ANBRINGEN

- 7.1. Insert the 4 foot plugs into leg extensions.
7.1. Insérez les 4 bouchons de pied dans les rallonges des jambes.
7.1. Stecken Sie die Fußpfropfen in die Beinverlängerungen.

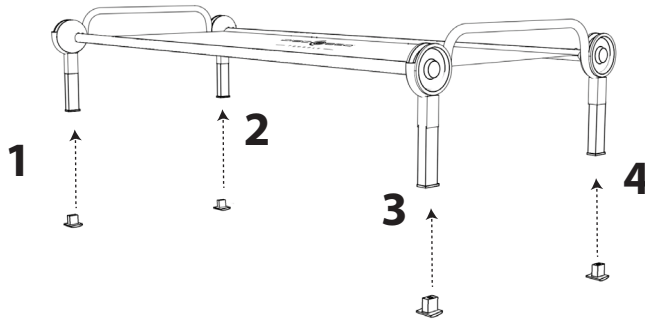

THE ASSEMBLY OF YOUR DISC-O-BED® TRUNDLE IS NOW COMPLETE.

LE MONTAGE DE VOTRE LIT GIGOGNE DISC-O-BED® EST MAINTENANT TERMINÉ.

DIE MONTAGE IHRES DISC-O-BED TRUNDLE IST NUN ABGESCHLOSSEN.

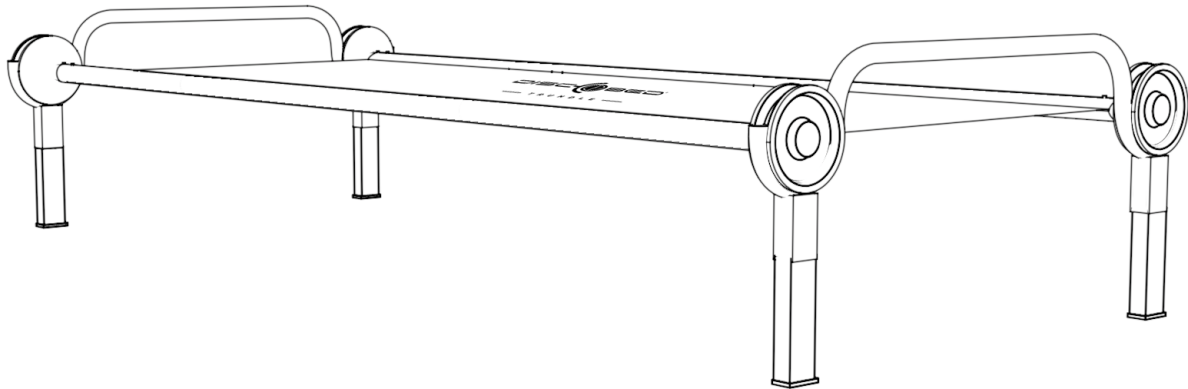

We hope that you are completely happy with our product and that it is exactly what you expected.

Nous espérons que vous êtes entièrement satisfait de notre produit et qu'il répond parfaitement à vos attentes.

Wir hoffen, dass Sie mit unserem Produkt zufrieden sind und es Ihren Erwartungen entspricht.

DO NOT bunk this product, or use in any way other than the intended purpose.

N'ajoutez pas d'étages à ce produit et ne l'utilisez pas d'une autre manière que celle prévue.

Stapeln Sie dieses Bett NICHT und benutzen Sie keinesfalls anders als vorgesehen.

WHEN NOT IN USE, REMOVE LEG EXTENSIONS, REPLACE FOOT PLUGS AND SLIDE THE TRUNDLE UNDER YOUR DISC-O-BED® XL OR 2XL BUNK.

LORSQUE LE PRODUIT N'EST PAS UTILISÉ, ENLEVEZ LES RALLONGES DES JAMBES, REMPLACEZ LES BOUCHONS DE PIED ET GLISSEZ LE LIT GIGOGNE SOUS VOTRE DISC-O-BED® XL OU 2XL.

WENN DAS BETT NICHT GENUTZT WIRD, NEHMEN SIE DIE BEINVERLÄNGERUNGEN AB, BEFESTIGEN SIE DIE FUSSPFROPFEN AM KURZEN RAHMEN DES BETTS UND SCHIEBEN ES UNTER IHR DISC-O-BED XL ODER 2XL.

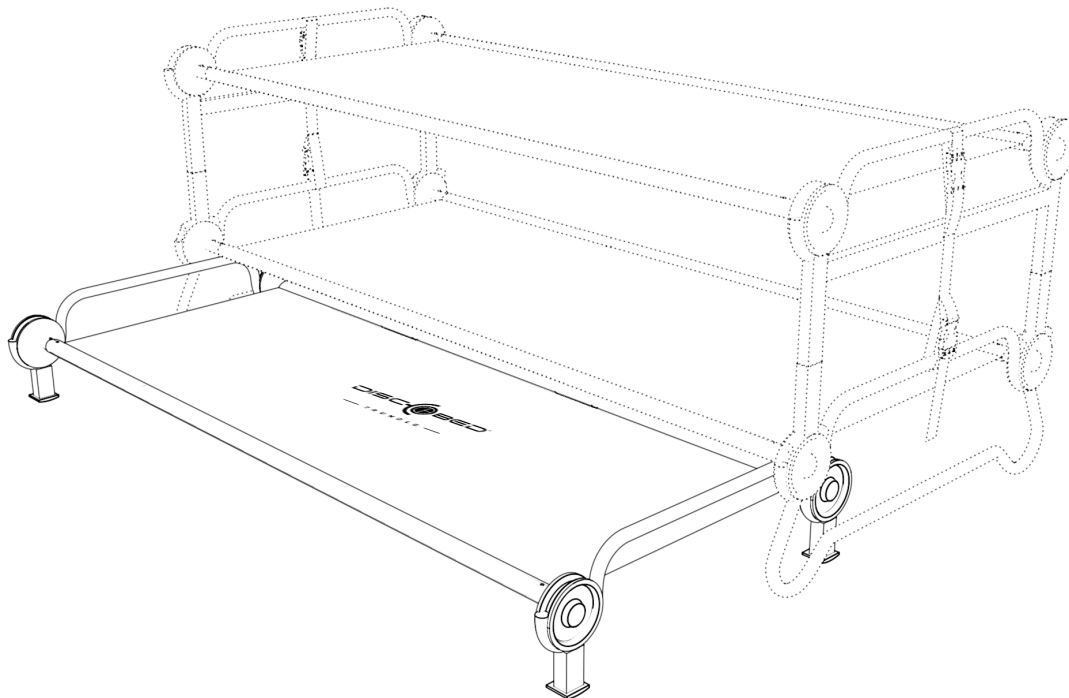

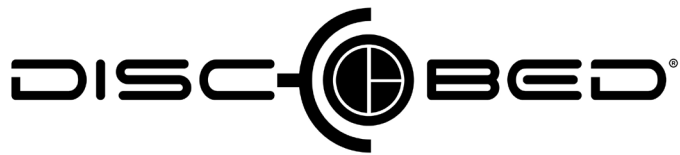

— T R U N D L E —

L I T G I G O G N E

Package Instructions

Instructions de rangement

Verpackungsanleitung

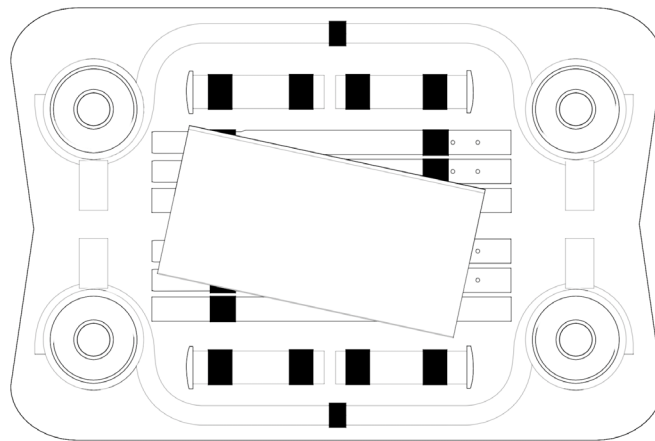

5 POINT CHECK LIST

Make sure that these simple checks are followed **PRIOR TO EACH** use of your Disc-O-Bed® Trundle.

1. The pin (B) is securely locked in to the disc. STEP 1 page 3.
2. Side rails fit into one another completely. Should feel smooth to the touch. STEP 3 page 4.
3. The pin (A) is facing inwards before fitting the disc into bed end frame. STEP 4 page 5.
4. The disc is snug and completely fitted into the loop of the bed end frame. STEP 4 page 5.
5. DO NOT bunk this product or use it in any way other than the intended purpose.

5 PUNKTE CHECKLISTE

Stellen Sie vor jedem Gebrauch sicher, dass Sie die folgenden 5 Punkte beachten:

1. Pin B ist sicher in der Disc eingerastet. Schritt 1, Seite 5.
2. Die Seitenstangen sitzen gut ineinander. Es darf keine Lücke geben. Schritt 3, Seite 6.
3. Pin A zeigt nach innen wenn Sie die Disc in den Rahmen platzieren. Schritt 4, Seite 7.
4. Die Disc sitzt fest in der dafür vorgesehenen Rundung im Rahmen. Schritt 4, Seite 7.
5. Nutzen Sie das Bett, wie es beschrieben ist. Dieses Bett ist NICHT stapelbar.

LISTE DE CONTRÔLE EN 5 POINTS

Assurez-vous que chacun de ces points soit respecté **AVANT CHAQUE** utilisation de votre XLT.

1. La tige (B) doit être bloquée de manière sûre dans le disque. Étape 1 page 5.
2. Les barres latérales doivent s'emboîter complètement l'une dans l'autre. Jonction doit être lisse au touché. Étape 3 page 6.
3. La tige (A) doit être tournée vers l'intérieur avant de fixer le disque dans le cadre de lit. Étape 4 page 7.
4. Le disque doit être parfaitement ajusté dans la boucle du cadre de lit. Étape 4 page 7.
5. Utilisez les lits comme prévu. NE PAS utiliser comme couchette.

LIMITED WARRANTY

DISC-O-BED® ("MANUFACTURER") warrants only that this product shall be free from defects in materials and workmanship for a period of one year after the date of delivery. If within the applicable warranty period, (i) the purchaser discovers any defects in the materials or workmanship of this product and (ii) notifies MANUFACTURER in writing of such defects and returns the defective product to MANUFACTURER, MANUFACTURER shall repair or replace the defective product, or, at MANUFACTURER's sole option, refund the purchase price for the defective product. This warranty shall not apply to any of the following: (a) products that have been repaired or altered by anyone other than MANUFACTURER approved personnel; (b) products that have been damaged by negligence or accident or by other circumstances beyond the reasonable control of MANUFACTURER; or (c) products that have been improperly used or maintained, or that have been subjected to abnormal conditions of use or maintenance not in conformity with MANUFACTURER's written instructions concerning use and maintenance. In no case whatsoever, including justified warranty claims, is the purchaser entitled to retain payments due, except upon the written consent of MANUFACTURER with respect to undisputed claims. No claims for warranty will be processed if received after the warranty period.

IN ALL EVENTS, THE LIABILITY OF MANUFACTURER, WHETHER BASED IN TORT, BREACH OF CONTRACT, BREACH OF WARRANTY, OR OTHERWISE, SHALL NOT UNDER ANY CIRCUMSTANCES EXCEED THE PRICE OF THE DEFECTIVE PRODUCT IN QUESTION OR WITH RESPECT TO WHICH SUCH BREACH, DEFAULT, OR NEGLIGENCE IS CLAIMED. THE PURCHASER ACKNOWLEDGES THAT THE REMEDIES PROVIDED HEREIN ARE EXCLUSIVE AND IN LIEU OF ALL OTHER REMEDIES. THE FOREGOING LIMITED WARRANTY IS IN LIEU OF ALL OTHER WARRANTIES, EXPRESSED OR IMPLIED, INCLUDING BUT NOT LIMITED TO ANY WARRANTIES OF MERCHANTABILITY, FITNESS FOR ANY PARTICULAR PURPOSE, OR NON-INFRINGEMENT, ALL OF WHICH ARE HEREBY EXPRESSLY DISCLAIMED.

GARANTIE LIMITÉE

DISC-O-BED® (ci-après le Fabricant) garanti uniquement que ce produit sera exempt de défauts sur les matériaux et la main-d'œuvre pour une période d'un an après la date de livraison. Si, durant la période couverte par la garantie (i) l'acheteur découvre n'importe quelles défauts sur les matériaux ou la main-d'œuvre de ce produit et (ii) qu'il avise par écrit le Fabricant de ces défauts et renvoie le produit défectueux au Fabricant, le Fabricant réparera ou remplacera le produit défectueux ou, à sa discrétion, remboursera le prix d'achat du produit défectueux. Cette garantie ne s'applique pas aux situations suivantes:

(a) Les produits qui ont été réparés et modifiés par toute autre personne que le personnel autorisé du Fabricant; (b) Les produits qui ont été abîmés par négligence ou accident ou toutes autres circonstances au-delà du contrôle raisonnable du Fabricant; ou (c) Les produits qui ont été utilisés ou entretenus de manière inadéquate ou qui ont été soumis à des conditions anormales d'utilisation ou d'entretien non-conformes aux instructions écrites du Fabricant concernant l'utilisation et l'entretien. En aucun cas, incluant des réclamations sous garantie justifiées, l'acheteur ne peut retenir un paiement dû, sauf en cas d'autorisation écrite du Fabricant en ce qui concerne les réclamations incontestées. Aucune réclamation ne sera traitée si reçue après la période de garantie.

DANS TOUTS LES CAS, LA RESPONSABILITÉ DU FABRICANT, QU'ELLE REPOSE SUR UN DÉLIT, BRIS DE CONTRAT, BRIS DE GARANTIE, OU AUTRE, NE DÉPASSERA EN AUCUN CAS LE PRIX DU PRODUIT DÉFECTUEUX EN QUESTION OU PAR RAPPORT AUQUEL UNE TELLE INFRACTION, DÉFAUT OU NÉGLIGENCE EST REVENDIQUÉE. L'ACHETEUR RECONNAIT QUE LES RECOURS FOURNIS ICI SONT EXCLUSIFS ET REMPLACENT TOUT AUTRE RECOURS. LA GARANTIE LIMITÉE SUSMENTIONNÉE REMPLACE TOUTES AUTRES GARANTIES EXPRIMÉES OU IMPLICITES, INCLUANT, MAIS NON LIMITÉE À, TOUTES GARANTIES DE COMMERCIALIBILITÉ, D'ADAPTATION À UNE FIN PARTICULIÈRE, OU ENTORSE AU RÈGLEMENT, TOUTES SONT PAR LA PRÉSENTE FORMELLEMENT REJETÉES.

"Patented / Breveté" US 8,356,369/US 7,797,772/US 7,921,483/USD600,446/USD600,469/USD611,742
ECD Reg. Nos. 001095061-0001/001095061-0002/001095020-0001

SATISFACTION GUARANTEED

We hope that you are completely satisfied with our product and it is exactly what you expected. Should you have any questions, comments or concerns, please don't hesitate to contact us via:-



Toll Free: +1 800.613.0910 Monday – Friday 8:30 to 5:00pm (EST)



cs@discobed.com OR info@discobed.com



www.discobed.com



Like us on FB <http://www.facebook.com/discobedworldwide>

All returns of defective items shall be made to the following address:

Disc-O-Bed® Retail, Inc.
2402 Tech Center Pkwy Ste. 300
Lawrenceville GA 30043

GARANTIE DE SATISFACTION

Nous espérons que vous êtes entièrement satisfait de notre produit et qu'il répond parfaitement à vos attentes. Si vous avez des questions, commentaires ou préoccupations, n'hésitez pas à nous contacter via:



Sans Frais: +1 800 613 0910 du lundi au vendredi de 8h30 à 17h (HNE)



cs@discobed.com OU info@discobed.com



www.discobed.com



Aimez nous sur Facebook FB <http://www.facebook.com/discobedworldwide>

Tous les articles défectueux doivent être retournés à l'adresse suivante:

Disc-O-Bed® Retail, Inc.
2402 Tech Center Pkwy Ste. 300
Lawrenceville GA 30043



IMPORTANT SAFETY WARNING

1. Refer to the assembly instructions and ensure that the 5 point check list is followed prior to each use. Give special care and attention where a warning is indicated.
2. Never allow a child under 6 years of age on the top bed. Only one person allowed on each bed level.
3. **DO NOT** allow horseplay on or under the product. **NO** jumping on the product. This product is not a toy.
4. **DO NOT** use substitute parts. Contact the manufacturer or dealer for replacement parts.

STRANGULATION HAZARD - Never attach or hang items to any part of the product that are not designed for use with the product; for example, but not limited to, hooks, belts and jump ropes.

If you have any questions, comments or concerns, please don't hesitate to contact us:



Disc-O-Bed EU GmbH, Lustgartenstraße 103, 79576 Weil am Rhein, Germany



Tel: +49 (0)7621 1630260 Monday – Friday 8:30 to 5:00pm



info@discobed.de



www.discobed.de



IMPORTANT - AVERTISSEMENT DE SÉCURITÉ

1. Référez-vous au guide de montage et assurez-vous de bien suivre la liste de contrôle en 5 points avant chaque utilisation. Des précautions et une attention particulière doivent être utilisées lorsqu'un avertissement de sécurité est indiqué.
2. Pas d'enfant de moins de 6 ans sur le lit supérieur. 1 personne par étage.
3. **NE PERMETTEZ PAS** les jeux sur ou sous les lits superposés. **NE PAS** sauter sur le produit. Ce produit **N'EST PAS** un jouet.
4. **NE PAS** utiliser des pièces de remplacement. Contactez le fabricant ou le détaillant pour des pièces de rechange.

DANGER D'ÉTRANGLEMENT - Ne jamais attacher ou suspendre des objets qui ne sont pas spécifiquement conçus pour être utilisés avec ce produit; par exemple, crochets, sangles, ceintures, cordes à danser, etc.

Nous espérons que vous êtes entièrement satisfait de notre produit et qu'il répond parfaitement à vos attentes. Si vous avez des questions, commentaires ou préoccupations, n'hésitez pas à nous contacter via:



Disc-O-Bed EU GmbH, Lustgartenstraße 103, 79576 Weil am Rhein, Germany



Tel: +49 (0)7621 1630260 du lundi au vendredi de 8h30 à 17h00



info@discobed.de



www.discobed.de



SICHERHEITSAUWEISUNG

1. Vor der Benutzung bitte die 5 Punkte Checkliste in der Montageanleitung beachten. Bitte jeden Hinweis sorgsam beachten.
2. Nie Kinder unter 6 Jahren auf das obere Bett lassen. Es ist jeweils nur eine Person pro Bettetage zugelassen.
3. **Spielereien** im oder unter dem Produkt sind nicht erlaubt. Nicht auf dem Bett springen. Dieses Produkt ist kein Spielzeug.
4. **Nur** Original-Ersatzteile benutzen. Wenden Sie sich an den Hersteller oder an die autorisierte Vertretung.

STRANGULIERUNGSGEFAHR - Nie Gegenstände an das Bett hängen oder befestigen, die nicht für das Produkt gedacht sind. z.B.: Haken, Gürtel, Seile u. a.

Bei Fragen, Anmerkungen oder Bedenken zögern Sie bitte nicht, uns zu kontaktieren:



Disc-O-Bed EU GmbH, Lustgartenstraße 103, 79576 Weil am Rhein, Germany



Tel: +49 (0)7621 1630260 Montag – Freitag 8:30 bis 17:00



info@discobed.de



www.discobed.de

WARRANTY CONDITIONS

Our products are subject to strict quality controls. If a DISC-O-BED® product purchased from us does not work properly, we regret this very much and ask you to contact us at the contact address below at www.discobed.de. In addition to the statutory warranty, we grant you a guarantee on all DISC-O-BED products purchased from us, in accordance with the following provisions:

YOUR LEGAL RIGHTS ARE NOT RESTRICTED BY THIS. (a) The guarantee period is 2 years from the date of purchase. The guarantee applies to the territory of the European Union and Switzerland. (b) During the warranty period, products that are defective due to material and manufacturing defects will be repaired or replaced at our option. Replaced parts become our property. Effecting the guarantee neither extend the guarantee period, nor do they start a new guarantee. (c) Warranty claims must be made immediately after becoming aware of the defect within the warranty period.

(d) To assert the guarantee, please contact the service team by email, fax or telephone. Our contact details are available at www.discobed.de

If the defect is within the scope of our warranty, you will receive a repaired or new product. The return costs are covered by us. (e) Warranty claims are excluded for damage caused by:

improper or improper treatment; Environmental influences (moisture, heat, overvoltage, dust etc.); Failure to observe the safety precautions applicable to the device; Failure to observe the operating instructions;

Use of force (e.g. blow, shock, fall); Interventions that were not carried out by the service address authorized by us; unauthorized attempts to repair; Sending in non-transport-safe packaging.

(f) Defects or damage to the product that are not (or no longer) covered by the scope of guarantee will be remedied against reimbursement of costs.

CONDITIONS DE GARANTIE

Nos produits sont soumis à des contrôles qualité stricts. Si un produit DISC-O-BED® acheté chez nous ne fonctionne pas correctement, nous le regrettons beaucoup et vous demandons de nous contacter à l'adresse de contact ci-dessous sur www.discobed.de. En plus de la garantie légale, nous vous accordons une garantie sur tous les produits DISC-O-BED achetés chez nous conformément aux dispositions suivantes:

VOS DROITS LÉGAUX NE SONT PAS LIMITÉS PAR CELA. (a) La période de garantie est de 2 ans à compter de la date d'achat. La garantie s'applique au territoire de l'Union européenne et de la Suisse. (b) Pendant la période de garantie, les produits défectueux en raison de défauts de matériaux et de fabrication seront réparés ou remplacés à notre discrétion. Les pièces remplacées deviennent notre propriété. Effectuer la garantie ni prolonge la période de garantie, ni commence une nouvelle garantie. (c) Les réclamations de garantie doivent être faites immédiatement après avoir pris connaissance du défaut pendant la période de garantie.

(d) Pour faire valoir la garantie, veuillez contacter l'équipe de service par e-mail, fax ou téléphone. Nos coordonnées sont disponibles sur www.discobed.de

Si le défaut entre dans le cadre de notre garantie, vous recevrez un produit réparé ou neuf. Les frais de retour sont à notre charge. (e) Les demandes de garantie sont exclues pour les dommages causés par:

traitement inapproprié ou inapproprié; Influences environnementales (humidité, chaleur, surtension, poussière, etc.); Le non-respect des précautions de sécurité applicables à l'appareil; Non-respect des instructions d'utilisation;

Recours à la force (par exemple, coup, choc, chute); Interventions qui n'ont pas été effectuées par l'adresse de service autorisée par nous; tentatives de réparation non autorisées; Envoi dans un emballage non sûr pour le transport.

(f) Les défauts ou dommages au produit qui ne sont pas (ou plus) couverts par l'étendue de la garantie seront réparés contre remboursement des frais.

GARANTIEBEDINGUNGEN

Unsere Produkte unterliegen einer strengen Qualitätskontrolle. Sollte ein bei uns gekauftes DISC-O-BED® Produkt dennoch nicht einwandfrei funktionieren, bedauern wir dies sehr und bitten Sie, sich an unsere nachfolgend aufgeführte Kontaktadresse unter www.discobed.de zu wenden. Zusätzlich zur gesetzlichen Gewährleistung gewähren wir Ihnen eine Garantie, auf alle bei uns gekauften DISC-O-BED Produkte, nach Maßgabe der nachfolgenden Bestimmungen:

IHRE GESETZLICHEN RECHTE WERDEN HIERDURCH NICHT EINGEGESCHRÄNKT. (a) Die Garantiezeit beträgt 2 Jahre ab Kaufdatum. Die Garantie gilt auf dem Gebiet der Europäischen Union und der Schweiz. (b) Während der Garantiezeit werden Produkte, die aufgrund von Material- und Fabrikationsfehlern Defekte aufweisen, nach unserer Wahl repariert oder ersetzt. Ausgetauschte Teile gehen in unser Eigentum über. Die Garantieleistungen bewirken

weder eine Verlängerung der Garantiezeit, noch setzen sie eine neue Garantie in Gang. (c) Garantieansprüche müssen unverzüglich nach Kenntniserlangung vom Defekt innerhalb der Garantiezeit geltend gemacht werden.

(d) Zur Geltendmachung der Garantie, setzen Sie sich bitte per E-Mail, Fax oder Telefon mit dem Service-Team in Verbindung. Unsere Kontaktdaten erhalten Sie unter www.discobed.de

Wenn der Defekt im Rahmen unserer Garantieleistung liegt, erhalten Sie ein repariertes oder neues Produkt zurück. Die Rücksendekosten werden von uns getragen. (e) Garantieansprüche sind ausgeschlossen bei Schäden durch: missbräuchliche oder unsachgemäße Behandlung; Umwelteinflüsse (Feuchtigkeit, Hitze, Überspannung, Staub etc.); Nichtbeachtung der für das Gerät geltenden Sicherheitsvorkehrungen; Nichtbeachtung der Bedienungsanleitung;

Gewaltanwendung (z. B. Schlag, Stoß, Fall); Eingriffe, die nicht von der von uns autorisierten Serviceadresse vorgenommen wurden; eigenmächtige Reparaturversuche; Einsendung in nicht transportsicherer Verpackung.

(f) Vom Garantiumfang nicht (oder nicht mehr) erfasste Defekte oder Schäden am Produkt beheben wir gegen Kostenerstattung.